

Scarlett Solo

Bedienungsanleitung

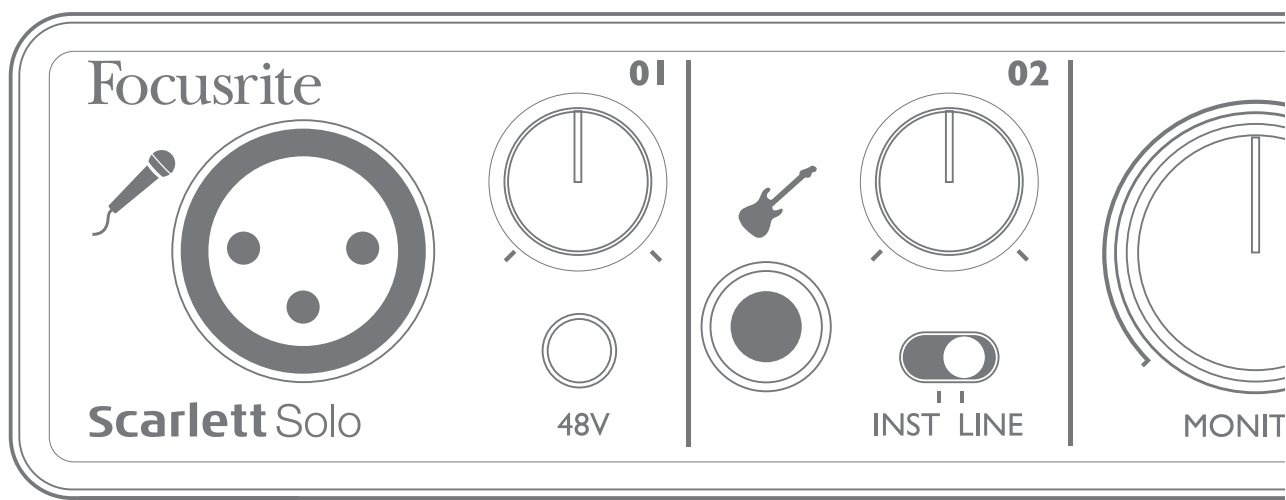

WICHTIGE SICHERHEITSHINWEISE

1. Lesen Sie diese Anleitung.
2. Bewahren Sie diese Anleitung auf.
3. Beachten Sie alle Warnungen.
4. Befolgen Sie alle Anweisungen.
5. Betreiben Sie dieses Gerät nicht in unmittelbarer Nähe von Wasser.
6. Verwenden Sie zum Reinigen des Geräts ausschließlich ein trockenes Tuch.
7. Stellen Sie das Gerät nicht in der Nähe von Wärmequellen wie Heizlüftern, Wärmespeichern, Öfen oder anderen Wärme produzierenden Geräten (inklusive Verstärkern) auf.
8. Treten Sie nicht auf das Netzkabel, knicken Sie es nicht und behandeln Sie Stecker und Buchsen besonders vorsichtig.
9. Verwenden Sie nur vom Hersteller empfohlene Erweiterungen/Zubehörteile.
10. Verwenden Sie nur Rollwagen, Ständer, Stative, Montageklammern oder Tische, die den Anforderungen des Herstellers entsprechen oder die zum Lieferumfang des Geräts gehören. Seien Sie beim Transport vorsichtig, um Verletzungen durch verrutschende oder fallende Gegenstände zu vermeiden.



11. Ziehen Sie den Netzstecker des Geräts bei Gewitter oder wenn Sie das Gerät längere Zeit nicht verwenden.
12. Lassen Sie alle Wartungsarbeiten von qualifiziertem Fachpersonal ausführen. Der Service-Fall tritt ein, wenn z. B. Netzkabel oder -stecker beschädigt sind, wenn Flüssigkeiten oder Fremdkörper in das Gehäuse gelangt sind, das Gerät Regen oder Feuchtigkeit ausgesetzt war, das Gerät nicht ordnungsgemäß funktioniert, fallen gelassen oder anderweitig beschädigt wurde.
13. Stellen Sie keine offenen Flammen wie z. B. brennende Kerzen auf das Gerät.

WARNUNG: Extreme Lautstärkepegel auf Ohr- und Kopfhörern können zu Hörverlusten führen.

WARNUNG: Dieses Gerät darf ausschließlich an USB-Buchsen vom Typ 2.0 oder 3.0 betrieben werden.



ACHTUNG: ZUM SCHUTZ VOR EINEM STROMSCHLAG ÖFFNEN SIE NIEMALS DAS GEHÄUSE (ODER DIE RÜCKSEITE). ES BEFINDEN SICH KEINE VOM ANWENDER TAUSCHBAREN BAUTEILE IM GERÄT. LASSEN SIE ALLE WARTUNGSARBEITEN VON QUALIFIZIERTEM FACHPERSONAL AUSFÜHREN.



Das Blitzsymbol innerhalb eines gleichseitigen Dreiecks soll den Anwender auf nicht isolierte Leitungen und Kontakte im Geräteinneren hinweisen, an denen hohe Spannungen anliegen, die im Fall einer Berührung zu lebensgefährlichen Stromschlägen führen können.



Das Ausrufezeichen innerhalb eines gleichseitigen Dreiecks soll den Anwender auf wichtige Bedien- sowie Service-Hinweise in den zugehörigen Handbüchern aufmerksam machen.

UMWELTERKLÄRUNG

Konformitätserklärung: Informationen zur Einhaltung der Richtlinien

Produkt: Focusrite Scarlett Solo
Verantwortlich: American Music and Sound
Adresse: 4325 Executive Drive
Suite 300
Southaven
CA 91301, USA
Telefon: +001 800-994-4984

Dieses Gerät entspricht den Anforderungen in Abschnitt 15 der FCC. Für den Betrieb müssen zwei Forderungen erfüllt sein: (1) Das Gerät darf keine störenden Interferenzen verursachen, und (2) das Gerät muss alle externen Interferenzen akzeptieren, auch wenn diese eine unerwünschte Beeinflussung des Betriebs verursachen.

Für Anwender in den USA:

An den Anwender:

1. **Nehmen Sie keine Modifikationen an dem Gerät vor!** Wenn es den Anweisungen des Handbuchs entsprechend installiert und benutzt wird, entspricht dieses Gerät den FCC-Richtlinien. Änderungen, die ohne ausdrückliche Erlaubnis von Focusrite vorgenommen werden, können die Genehmigung der FCC zum Betrieb dieses Geräts aufheben.

2. **Wichtig:** Dieses Produkt erfüllt die FCC-Richtlinien, wenn hochwertige geschirmte Leitungen zum Anschluss an andere Geräte verwendet werden. Bei Nichtverwendung von geschirmten Kabeln oder Missachtung der Installationshinweise in diesem Handbuch können magnetische Einstreuungen bei Geräten wie Radios und Fernsehern auftreten und die Genehmigung der FCC zum Betrieb dieses Geräts in den USA aufheben.

3. **Anmerkung:** Dieses Gerät wurde getestet und entspricht den Grenzwerten digitaler Geräte der Klasse B gemäß Abschnitt 15 der FCC-Bestimmungen. Diese Grenzwerte bieten einen ausreichenden Schutz gegen Interferenzen bei Installationen im häuslichen Bereich. Dieses Gerät erzeugt und nutzt hochfrequente Energie und kann sie ausstrahlen. Wenn es nicht nach den Anweisungen des Herstellers aufgestellt und betrieben wird, können Störungen im Radio-/Fernsehempfang auftreten. In einzelnen Fällen können auch bei korrekter Installation Einstreuungen auftreten. Wenn dieses Gerät Störungen des Funk- oder Fernsehempfangs verursachen sollte, was durch Ein- und Ausschalten des Geräts überprüft werden kann, empfiehlt sich die Behebung der Störung durch eine oder mehrere der folgenden Maßnahmen:

- Richten Sie die Empfangsantenne neu aus oder stellen Sie diese anders auf.
- Erhöhen Sie den Abstand zwischen dem Gerät und dem Empfänger.
- Schließen Sie das Gerät an einen anderen Stromkreis an, mit dem der Empfänger nicht verbunden ist.
- Wenden Sie sich bei Problemen an Ihren Händler oder an einen erfahrenen Radio-/Fernsehtechniker.

Für Anwender in Kanada:

An den Anwender:

Dieses Digitalgerät der Klasse B entspricht der ICES-003 für Kanada.

Cet appareil numérique de la classe B est conforme à la norme NMB-003 du Canada.

Hinweis zur RoHS-Konformität

Focusrite Audio Engineering Limited arbeitet, wo anwendbar, gemäß den in der EU-Richtlinie 2002/95/EC festgelegten Bestimmungen zur Beschränkung der Verwendung gefährlicher Stoffe (RoHS) sowie den entsprechenden Abschnitten der Gesetzgebung Kaliforniens, namentlich den Abschnitten 25214.10, 25214.10.2 sowie 58012 des Health and Safety Code und Abschnitt 42475.2 des Public Resources Code.

INHALTSVERZEICHNIS

WICHTIGE SICHERHEITSHINWEISE	2
ÜBERBLICK	5
Einleitung	5
Merkmale	5
Lieferumfang	5
Systemanforderungen	6
Mac OS	6
Windows	6
INBETRIEBNAHME	7
Registrieren Ihres Produkts	7
Software-Installation	7
Mac OS	7
Windows	8
Stromversorgung für das Scarlett Solo	8
Anschluss Ihres Scarlett Solo	8
Audio-Software (DAW) konfigurieren	8
Anwendungsbeispiele	10
Anschluss eines Mikrofons/Instruments	10
Verwendung von Direct-Monitoring	11
Abhören über Kopfhörer	11
Anschluss von Lautsprechern an Scarlett Solo	12
HARDWARE:	13
Frontseite	13
Rückseite	14
TECHNISCHE SPEZIFIKATIONEN	15
Physikalische und elektrische Daten	16
FEHLERDIAGNOSE	17
COPYRIGHT UND RECHTLICHE HINWEISE	17

ÜBERBLICK

Einleitung

Vielen Dank für den Kauf des Scarlett Solo aus der Familie der professionellen Audio-Interfaces mit hochwertigen analogen Vorverstärkern von Focusrite. Dieses Interface stellt eine hochwertige Komplettlösung für die Audio-Ein- und Ausgabe mit dem Computer dar.

Diese Bedienungsanleitung enthält detaillierte Informationen zu Ihrem Gerät und soll Ihnen alle Aspekte der Bedienung dieses Produkts näherbringen. Wir empfehlen, dass sich sowohl Einsteiger in die computergestützte Aufnahme wie auch erfahrene Anwender die Zeit nehmen, diese Anleitung vollständig zu lesen, um alle Möglichkeiten von Scarlett Solo und der mitgelieferten Software kennenzulernen. Falls Sie bestimmte Informationen in dieser Bedienungsanleitung vermissen, besuchen Sie bitte unsere Online-Answerbase unter <http://www.focusrite.com/answerbase>: Hier finden Sie Antworten auf häufig gestellte technische Fragen.

Merkmale

Das Scarlett Solo Hardware-Interface ermöglicht den Anschluss eines Mikrofons und eines Instruments oder einer Line-Quelle an einen Computer unter Mac OS oder Windows. Das Signal an den physikalischen Anschlüssen lässt sich mit einer Auflösung von bis zu 24 Bit/96 kHz auf eine Software zur Audio-Aufnahme/digitale Audio-Workstation (nachfolgend in dieser Anleitung als DAW bezeichnet) routen. Das Monitor- bzw. Ausgangssignal der DAW liegt wiederum an den physikalischen Ausgängen des Geräts an.

Auf diese Weise können Sie „echte“ Instrumente in Ableton Live Lite, GarageBand® (oder jeder anderen DAW, mit der Sie arbeiten) zusammen mit – oder anstelle von – den „nativen“ Sounds aufnehmen, die auf Ihrem Computer zur Verfügung stehen. Außerdem können Sie die Ausgabe Ihrer DAW auf die physikalischen Ausgänge von Scarlett Solo routen, um Ihre Aufnahmen über Musikanlagen, aktive Monitore, Kopfhörer und andere Geräte mit Analogeingängen wiederzugeben. Alle Ein- und Ausgänge des Scarlett Solo werden für die Aufnahme und Wiedergabe direkt auf die DAW geroutet. Sie können das Routing aber auch nach Belieben anpassen. Dank der Direct-Monitoring-Funktion können Sie das Signal während dem Einspielen ohne störende Latenz abhören.

Lieferumfang

Neben Ihrem Scarlett Solo ist Folgendes enthalten:

- Software-Aktivierungskarte mit Codes für folgende Downloads:
 - USB-Treiber für Windows
 - Scarlett Plug-in-Suite für Mac und Windows
 - Ableton Live Lite 9
 - LoopMasters Sample Library (1 GB)
 - Novation Bass Station
 - Mehrsprachige Bedienungsanleitungen
- 1,5 m USB-Kabel (Typ A auf Typ B)
- Kurzanleitung

Systemanforderungen

Mac OS

Apple Macintosh mit einem USB 2.0-kompatiblen USB-Port
BS: Mac OS X 10.8 (Mountain Lion) oder OS X 10.9 (Mavericks)

Windows

Windows-PC mit einem USB 2.0-kompatiblen USB-Port
BS: Windows 7 oder Windows 8 (32- oder 64-bit)

INBETRIEBNAHME

WICHTIG: WINDOWS-ANWENDER: - BITTE FÜHREN SIE DIE SOFTWAREINSTALLATION IN JEDEM FALL VOR DEM ANSCHLUSS VON SCARLETT SOLO AM COMPUTER DURCH.

Registrieren Ihres Produkts

Zum ordnungsgemäßen Betrieb unter Windows müssen Sie zuerst Software-Treiber für Scarlett Solo auf Ihrem Computer installieren. Die gesamte für den Betrieb notwendige Software sowie viele weitere nützliche Extras stehen auf der Focusrite-Webseite (www.focusrite.com/register) zum Download zur Verfügung. Die Codes auf der Software-Aktivierungskarte im Lieferumfang von Scarlett Solo müssen auf der oben genannten Webseite eingetragen werden. Auf diese Weise wird sichergestellt, dass Sie die aktuellen Softwareversionen erhalten.



1. Geben Sie dazu in Ihren Browser die Adresse <http://www.focusrite.com/register/> ein.
2. Folgen Sie den Anweisungen auf dem Bildschirm und tragen Sie den „Product Bundle Code“ in das angegebene Feld ein. Sie finden Ihren „Product Bundle Code“ auf der beiliegenden Software-Aktivierungskarte.
3. Über die Seite „My Products“ haben Sie nun Zugriff auf die für Sie freigeschalteten Programme sowie (falls benötigt) die entsprechenden Aktivierungscodes.
4. Laden Sie die notwendigen Windows-Treiber herunter und installieren Sie diese gemäß den nachfolgenden Anweisungen (für Mac-Computer sind keine weiteren Treiber notwendig).

Software-Installation

Mac OS

Für den Betrieb von Scarlett Solo mit einem Mac werden keine weiteren Treiber benötigt. Entsprechend können Sie Scarlett Solo direkt an Ihrem Mac anschließen: Die voreingestellten Audio-Ausgänge Ihres Computers sollten dann automatisch auf den USB-Anschluss umgeschaltet werden, an dem Scarlett Solo angeschlossen ist. Im Bereich **Systemeinstellungen** > **Ton** können Sie überprüfen, ob für die Ein- und Ausgänge jeweils das **Scarlett Solo** eingestellt ist. Für weitere Setup-Optionen unter Mac OS wählen Sie **Programme** > **Dienstprogramme** > **Audio-MIDI-Setup**.

Windows

1. Suchen Sie die Datei „**Focusrite USB drivers**“ und starten Sie die Installation mit einem Doppelklick.
2. Führen Sie die Installation gemäß den Anweisungen auf dem Bildschirm durch.
3. Starten Sie nach Abschluss der Installation Ihren Computer neu.
4. Nach dem Neustart schließen Sie das Scarlett Solo an Ihren Computer an.

Das Betriebssystem sollte nun automatisch den USB-Anschluss, an den Sie das Scarlett Solo angeschlossen haben, als Hauptaudioausgang nutzen. Wählen Sie **Start > Systemsteuerung > Sound** und überprüfen Sie, ob für „**Aufnahme**“ und „**Wiedergabe**“ jeweils „**Scarlett Solo USB**“ als Standardgerät ausgewählt ist.

Stromversorgung für das Scarlett Solo

Für den Betrieb des Scarlett Solo wird eine Gleichstromversorgung benötigt. Diese wird über den USB-Anschluss Ihres Mac oder PC zur Verfügung gestellt, an dem Sie das Gerät angeschlossen haben. Beachten Sie, dass kein externes Netzteil benötigt wird.

Bei der Stromversorgung des Scarlett Solo über die USB-Anschlüsse eines kompatiblen Mac oder PC sollten in der Praxis keine Probleme auftreten. Allerdings sollten Sie beachten, dass die USB-Anschlüsse bei manchen Laptops im Batteriebetrieb evtl. nicht dieselbe Spannung für externe Geräte zur Verfügung stellen können wie im Netzteilbetrieb. Wir empfehlen Ihnen daher dringend, das Laptop bei Anschluss des Scarlett Solo in jedem Fall mit dem zugehörigen Netzteil am Stromnetz zu betreiben.

Anschluss Ihres Scarlett Solo

WICHTIG: Schließen Sie Ihr Scarlett Solo bitte erst an Ihren Computer an, nachdem Sie die weiter oben beschriebene Softwareinstallation durchgeführt haben. Dadurch wird sichergestellt, dass die richtigen Treiber verwendet werden und einen sicheren Betrieb gewährleisten.

Ihr Scarlett Solo besitzt einen einzelnen USB 2.0-Anschluss (an der Rückseite). Nach Abschluss der Software-Installation schließen Sie es einfach mit dem beiliegenden USB-Kabel an Ihren Computer an. (Beachten Sie, dass das Scarlett Solo als USB 2.0-Gerät einen USB 2.0-kompatiblen USB-Anschluss an Ihrem Computer voraussetzt. An USB 1.0/1.1-Anschlüssen funktioniert das Gerät nicht ordnungsgemäß.)

Audio-Software (DAW) konfigurieren

Scarlett Solo ist zu jeder DAW kompatibel, die ASIO- oder WDM-Treiber (Windows) bzw. Core Audio (Mac) unterstützt. Sobald die USB-Treiber installiert sind, können Sie die Hardware anschließen und das Scarlett Solo mit Ihrer DAW benutzen. Damit Sie auch dann sofort loslegen können, wenn Sie noch keine DAW auf Ihrem Computer installiert haben, liegt Ihrem Scarlett Solo die DAW-Software Ableton Live Lite bei, die Sie nach der Registrierung von Scarlett Solo sofort nutzen können. Um Ableton Live Lite zu installieren, laden Sie das Ableton-Installationsprogramm wie oben beschrieben von der Focusrite-Seite „My Products“ herunter, starten die Installation und folgen den Anweisungen auf dem Bildschirm.

Eine Bedienungsanleitung für Ableton Live Lite würde den Umfang dieser Bedienungsanleitung sprengen, das Programm bietet aber eine ausführliche Online-Hilfe.

Beachten Sie bitte, dass das Scarlett Solo in Ihrer DAW möglicherweise nicht automatisch als Standard-I/O-Gerät eingerichtet wird. In diesem Fall müssen Sie den Treiber **Scarlett Solo USB** (Mac) bzw. **Focusrite Scarlett ASIO** (Windows) im Bereich **Audio Setup*** Ihrer DAW manuell einstellen. Wenn Sie sich nicht sicher sind, wo die ASIO- bzw. Core-Audio-Treiber eingestellt werden, lesen Sie bitte die Betriebsanleitung (oder Hilfe-Dateien) Ihrer DAW. In der folgenden Abbildung ist die korrekte Einstellung für Ableton Live Lite auf der Seite **Preferences** dargestellt (Mac).

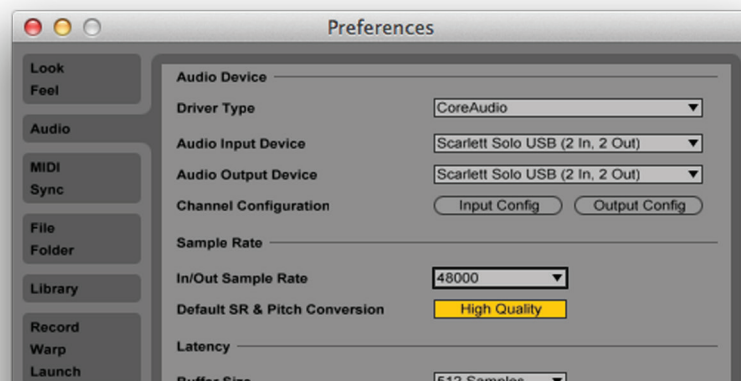

Sobald Sie das Scarlett Solo in Ihrer DAW als bevorzugtes Audiogerät* eingestellt haben, werden alle Ein- und Ausgänge im Bereich Audio I/O in Ihrer DAW angezeigt. Je nach DAW müssen Sie manche Ein- bzw. Ausgänge eventuell noch aktivieren. In den unten abgebildeten Beispielen sind in den Audio-Einstellungen von Ableton Live Lite jeweils zwei Ein- und Ausgänge aktiviert.

*Übliche Bezeichnung. Die Bezeichnungen in Ihrer DAW können abweichen.

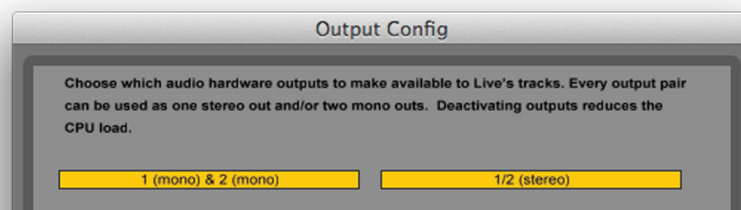
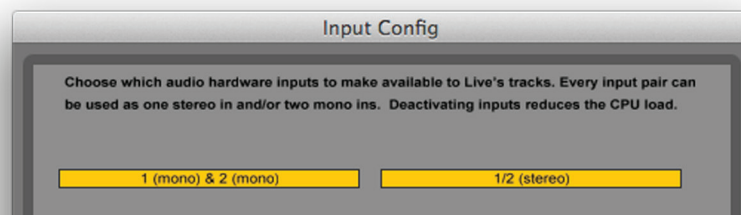

Anwendungsbeispiele

Das Scarlett Solo ist das ideale Audio-Interface für viele DAW-Anwendungen auf Laptops bzw. Desktop-Computern unter Mac OS oder Windows.

Nachfolgend finden Sie ein paar typische Anwendungsszenarien:

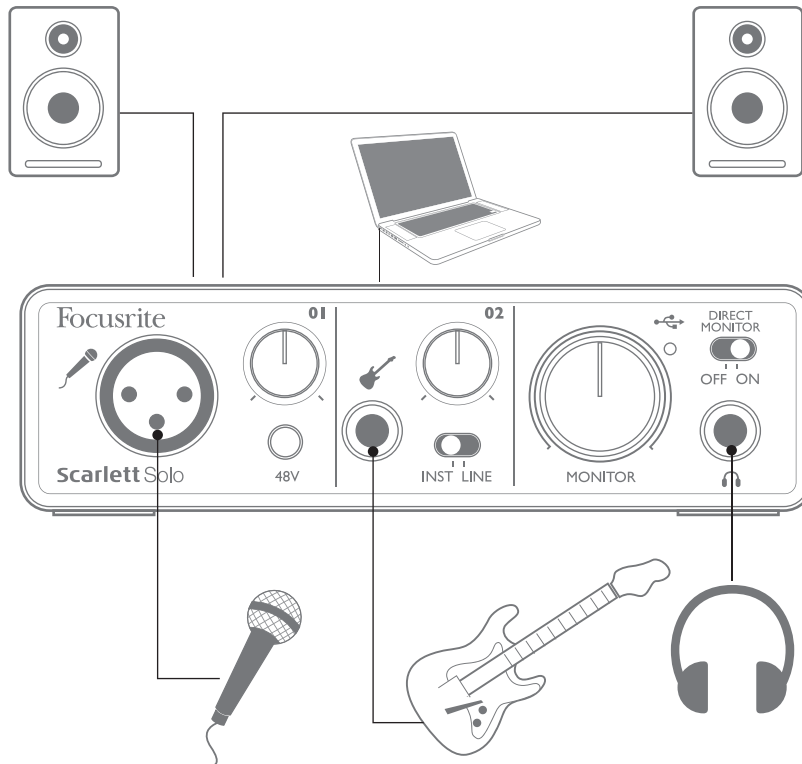

Anschluss eines Mikrofons/Instruments

Das abgebildete Setup stellt eine typische Konfiguration für Aufnahmen mit einer DAW-Software auf einem Mac oder PC dar. In diesem Fall können Sie mit Ihrer Aufnahmesoftware über Eingang 1 Gesang und über Eingang 2 Gitarre aufnehmen und gleichzeitig die Wiedergabe über Kopfhörer oder Lautsprecher abhören.

Die Eingänge sind beim Scarlett Solo an der Gerätevorderseite angebracht: Input 1 ist als herkömmliche 3-polige XLR-Buchse ausgeführt und für die meisten Mikrofone geeignet – Ihr Mikrofon verfügt wahrscheinlich über ein Kabel mit entsprechendem XLR-Stecker. Input 2 dient mit seiner 6,35 mm Klinkenbuchse (für 2- bzw. 3-polige Kabel zum Anschluss von Instrumenten bzw. Linepegel-Quellen) zum Anschluss von Gitarre oder Bass.

Wenn Sie ein für 48 V Phantomspeisung ausgelegtes „professionelles“ Kondensatormikrofon verwenden, drücken Sie die Taste 48 V. Andere Mikrofontypen (wie die weit verbreiteten dynamischen Mikrofone) benötigen keine Phantomspeisung und können dadurch sogar beschädigt werden. Einige günstigere Kondensatormikrofone arbeiten mit einer niedrigeren Phantomspannung von meist 15 V. Überprüfen Sie, ob Ihr Mikrofon für den Betrieb mit 48 V ausgelegt ist und besorgen Sie sich gegebenenfalls eine passende externe Phantomspeisung.

Verwendung von Direct-Monitoring

Im Zusammenhang mit digitalen Audiosystemen taucht häufig der Begriff „Latenz“ auf. Bei einer einfachen Aufnahme wie im oben genannten Beispiel bezeichnet die Latenz die Zeit, die das Signal für den Weg durch das Aufnahmegerät (Ihr Mac oder PC) und die jeweilige Audiosoftware braucht. Problematisch sind Latenzen dann, wenn ein Musiker das Eingangssignal während der Aufnahme abhören möchte.

Das Scarlett Solo ist mit einer „Direct-Monitoring“-Funktion ausgestattet, die dieses Problem behebt. Wenn Sie an der Frontseite den Schalter DIRECT MONITOR auf ON stellen, werden die Eingangssignale am Scarlett Solo direkt auf den Kopfhörer- und die Hauptausgänge geroutet. Dies ermöglicht ein latenzfreies Abhören „in Echtzeit“ parallel zum Audiosignal des Computers. Das an den Computer ausgegebene Signal wird durch diese Einstellung in keiner Weise beeinflusst.

Bei aktiviertem Direct-Monitoring müssen Sie darauf achten, dass in Ihrer Software der Eingang (das Aufnahmesignal) nicht auf den Ausgang geroutet wird. Falls doch, werden Sie sich „doppelt“ hören, wobei eines der Signale wie ein Echo hörbar verzögert ist.

Abhören über Kopfhörer

Schließen Sie an der Gerätevorderseite einen Stereo-Kopfhörer an, um sowohl Ihre Aufnahme (das aktuelle Eingangssignal) sowie bereits mit Ihrem Computer aufgenommene Spuren abzuhören. Anmerkung: Stellen Sie während der Aufnahme den Schalter DIRECT MONITOR auf die Position ON. Bereits aufgenommene Spuren werden dabei stereo wiedergegeben, das aktuelle Eingangssignal dagegen als Mono-Signal in der Mitte des Stereobilds. Sofern Sie sowohl den Mikrofon- als auch den Instrumenteneingang verwenden, werden die beiden Eingangssignale als Monosumme zusammengemischt.

Anschluss von Lautsprechern an Scarlett Solo

Die Cinch-Buchsen an der Geräterückseite können zum Anschluss von Monitorlautsprechern verwendet werden. Aktive Lautsprecher (wie z. B. die meisten Computerlautsprecher) besitzen einen eingebauten Verstärker und können daher direkt angeschlossen werden. Größere, passive Lautsprecher benötigen einen zusätzlichen Verstärker. Verbinden Sie in diesem Fall die rückseitigen Ausgänge mit den Eingängen des Verstärkers.

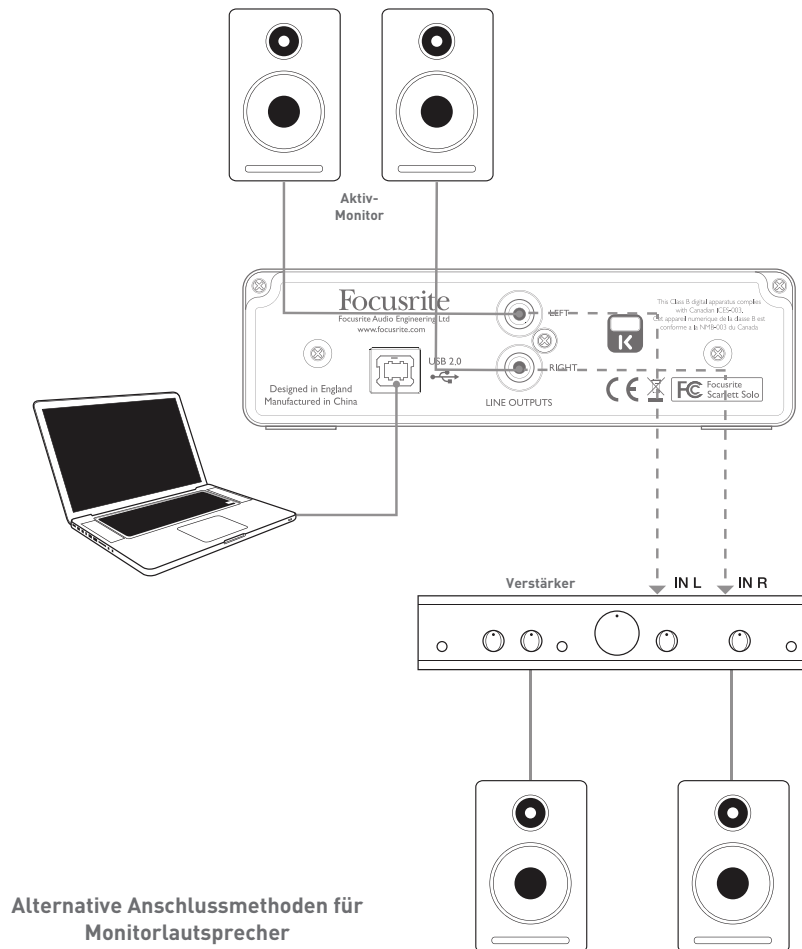

Die Line-Ausgänge sind als herkömmliche Cinch-Buchsen ausgeführt. Bei Heim(Hi-Fi)-Verstärkern und kleinen Aktivboxen sind die Anschlüsse üblicherweise als Cinch-Buchsen oder als dreipolige 3,5 mm (Mini-)Klinkenstecker (zum direkten Anschluss an einen Computer) ausgeführt. Verwenden Sie zum Anschließen geeignete Kabel oder Adapter auf Cinch-Stecker.

ANMERKUNG: Wenn Sie gleichzeitig aktive Lautsprecher und ein Mikrofon verwenden, kann es zu Rückkopplungen kommen! Schalten Sie daher die Monitorlautsprecher bei der Aufnahmen immer aus (oder reduzieren Sie die Lautstärke) und verwenden Sie zur Aufnahme von Overdubs Kopfhörer.

HARDWARE:

Frontseite

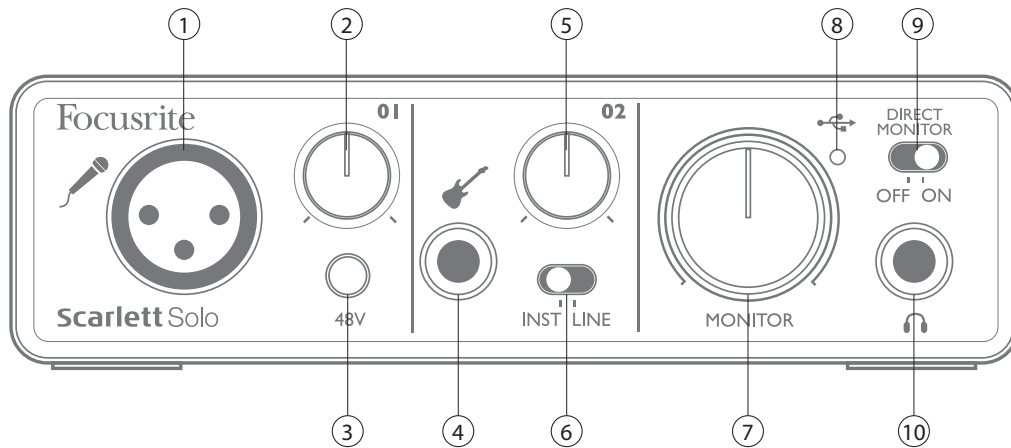

An der Frontseite befinden sich die Eingänge für Mikrofon- und Linepegel-/Instrumentensignale sowie die Regler für die Eingangsverstärkung (Gain) und das Monitoring.

1. Input 1 – elektronisch symmetrierte 3-polige XLR-Buchse zum Anschluss eines Mikrofons
2. **01** – Gain-Regler zum Einstellen der Eingangsverstärkung für das Mikrofonsignal an Eingang 1. Der Gain-Regler verfügt über einen zweifarbigen LED-Ring zur Anzeige des Signalstatus: Grün zeigt einen Signalpegel von mindestens -24 dBFS (d. h. ein Signal liegt an), rot einen Signalpegel von über 0 dBFS an.
3. **48V** – Schalter für die Phantomspeisung des Mikrofoneingangs – aktiviert die 48V Phantomspannung für den XLR-Anschluss
4. Input 2 – 6,35 mm TRS-Klinkenbuchse zum Anschluss von Instrumenten (unsymmetrisch) oder Linepegel-Quellen (symmetrisch)
5. **02** – Gain-Regler zum Einstellen der Eingangsverstärkung für ein Instrument bzw. eine Linepegel-Quelle an Eingang 2. Der Gain-Regler verfügt wie [2] über einen zweifarbigen LED-Ring.
6. **INST/LINE** – Wahlschalter für Instrumenten- bzw. Line-Quellen an Eingang 2 – passt die Vorverstärkung auf Instrumente bzw. Line-Quellen an
7. **MONITOR** – Regler für den Ausgangspegel der Monitorausgänge – regelt den Ausgangspegel der rückseitigen Ausgänge und des Kopfhörerausgangs an der Frontseite
8. **USB LED** – Leuchtet auf, wenn das Gerät per USB mit einem Computer verbunden ist
9. **DIRECT MONITOR** – Bestimmt, ob das Abhörsignal direkt von den Eingängen (On) oder über die DAW (Off) bezogen wird
10.  – 6,35 mm TRS-Klinkenbuchse zum Anschluss eines Kopfhörers

Rückseite

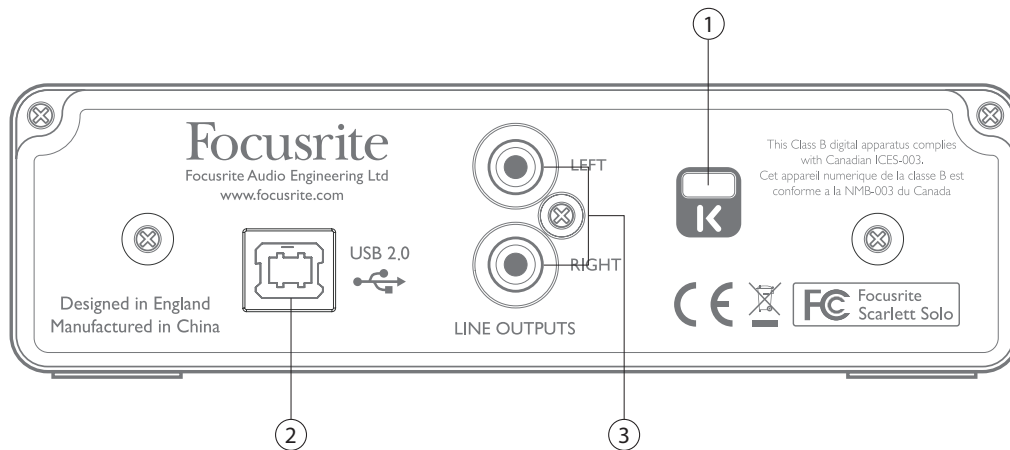

1. **Öffnung für Kensington Kabelschloss** – Zum Befestigen Ihres Scarlett an einem festen Gegenstand
2. **USB 2.0-Anschluss** – USB-Buchse Typ B zum Anschluss an Ihren Laptop bzw. Computer (Kabel liegt bei)
3. **LINE OUTPUTS** - 2 x Cinch-Buchsen; Ausgangspegel max. +9 dBu

TECHNISCHE SPEZIFIKATIONEN

Clock-Quelle:	Intern
ADC Dynamikbereich	106 dB (A-gewichtet), alle Ausgänge. Dynamikbereich der A/D-Wandlereinheit 114 dB
DAC Dynamikbereich	106 dB (A-gewichtet), alle Ausgänge. Dynamikbereich der D/A-Wandlereinheit 114 dB
Unterstützte Samplingraten	44,1 kHz, 48 kHz, 88,2 kHz, 96 kHz / 24 Bit – für Mac und PC
Mikrofoneingang	
Frequenzgang	20 Hz – 20 kHz, +/- 0,3 dB
Gain-Bereich	-4 dB bis +46 dB
Klirrfaktor	-97 dB
Äquivalentes Eingangsrauschen	-125 dB
Dynamikbereich	106 dB (A-gewichtet)
Max. Eingangspegel	+4 dBu
Instrumenteneingang	
Frequenzgang	20 Hz – 20 kHz, +/- 0,2 dB
Gain-Bereich	-16 dB bis +34 dB
Klirrfaktor	-95 dB
Äquivalentes Eingangsrauschen	-109 dB
Dynamikbereich	106 dB
Max. Eingangspegel	+15 dBu
Line-Eingang:	
Frequenzgang	20 Hz – 20 kHz, +/- 0,2 dB
Gain-Bereich	-21 dB bis +29 dB
Klirrfaktor	-93 dB
Äquivalentes Eingangsrauschen	-98 dB
Dynamikbereich	106 dB
Max. Eingangspegel	+21 dBu
Line-Ausgänge	
Klirrfaktor	-100 dB
Rauschen (Äquivalentes Ausgangsrauschen)	-92 dB, Rauschen= -97 dB (A-gew.)
Dynamikbereich	106 dB
Max. Ausgangspegel	+9 dBu, unsymmetrisch

Kopfhörerausgang	
Klirrfaktor	-100 dB
Dynamikbereich	106 dB
Max. Ausgangspegel	+10 dBu (ohne Last)

Physikalische und elektrische Daten

Analog-Eingang 1	
Anschluss	Symmetrierte, 3-polige XLR-Buchse an der Frontseite
Phantomspannung	48 V Phantomspannung, schaltbar
Analog-Eingang 2	
Anschluss	6,35 mm TRS-Klinkenbuchse an der Frontseite Instrumenten-Modus: unsymmetrisch, 2-polig Linepegel-Modus: symmetrisch, 3-polig
Analoge Ausgänge	
Hauptausgänge	2 x unsymmetrierte Cinch-Buchsen an der Geräterückseite
Stereo-Kopfhörerausgang	6,35 mm TRS-Klinkenbuchse an der Frontseite
Leistungsabgabe Kopfhörerbuchse	100 mW an 50 Ohm
Gesamtpegelsteuerung (Hauptausgänge und Kopfhörer)	an der Frontseite
Direct-Monitoring	Schaltbar an der Frontseite - für latenzfreies Abhören
Weitere Ein- und Ausgänge	
USB	1 x USB 2.0-Buchse Typ B
Anzeigen auf der Frontseite	
Stromversorgung	LED (grün); zeigt aktive USB-Verbindung an
Gain-Regler	Farbige LED-Leuchtringe: grün (-24 dBFS) und rot (0 dBFS)
Gewicht und Abmessungen	
B x H x T	150 mm x 45 mm x 100 mm
Gewicht	0,5 kg

FEHLERDIAGNOSE

Für alle Fragen zur Fehlerdiagnose und Problembeseitigung besuchen Sie bitte die Focusrite-Antwortbase unter www.focusrite.com/answerbase. Dort finden Sie Beispiel-Lösungen sowie Fehlerdiagnosen.

COPYRIGHT UND RECHTLICHE HINWEISE

Focusrite ist ein eingetragenes Warenzeichen, Scarlett Solo ist ein Warenzeichen von Focusrite Audio Engineering Limited.

GarageBand ist ein eingetragenes Warenzeichen von Apple Inc. in den USA und in anderen Ländern.

Sämtliche anderen Warenzeichen und Markennamen sind Eigentum der jeweiligen Rechteinhaber. 2014 © Focusrite Audio Engineering Limited. Alle Rechte vorbehalten.

