

Clarett 8PreX

Mode d'emploi

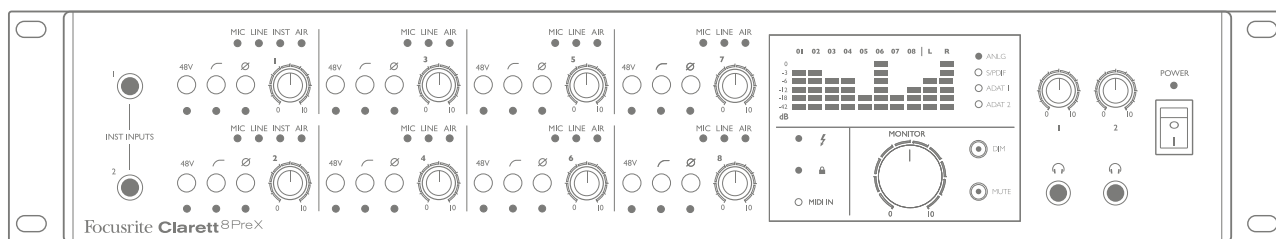

Focusrite®
www.focusrite.com

TABLE DES MATIÈRES

PRÉSENTATION	3
Introduction	3
Configurations requises	3
Caractéristiques	4
Contenu de l'emballage	4
Pour commencer	5
Installation des logiciels	5
Description de l'interface	6
Face avant	6
Face arrière	8
Branchement de votre Clarett 8PreX	10
Configuration audio de l'ordinateur	10
Configuration audio dans votre STAN (station de travail audio numérique)	10
Branchement de la Clarett 8PreX à des enceintes	11
Exemples d'utilisation	12
1. Enregistrement d'un groupe	12
2. Studio de maquette	13
3. Utilisation des connexions optiques pour obtenir des entrées supplémentaires	14
4. Utilisation des connexions optiques pour obtenir des sorties supplémentaires	15
FOCUSRITE CONTROL - PRÉSENTATION	16
CARACTÉRISTIQUES TECHNIQUES DE LA CLARETT 8PreX	17
Performances	17
Caractéristiques physiques et électriques	18
GUIDE DE DÉPANNAGE	19
COPYRIGHT ET MENTIONS LÉGALES	19

PRÉSENTATION

AVERTISSEMENT : des niveaux de pression sonore excessifs dans les écouteurs ou dans le casque peuvent entraîner une perte auditive.

AVERTISSEMENT : cet équipement ne doit être connecté qu'à des ports Thunderbolt™.

Introduction

Merci d'avoir choisi la Clarett 8PreX, une des interfaces audio informatiques professionnelles Thunderbolt™ Focusrite intégrant les nouveaux et excellents préamplificateurs analogiques Clarett avec la remarquable fonction AIR. En conjonction avec l'application Focusrite Control, vous disposez désormais d'une solution professionnelle très polyvalente pour le routage audio de haute qualité vers et depuis votre système informatique d'enregistrement, et cela avec une latence très faible.

Vous pouvez aussi utiliser la Clarett 8PreX comme une interface « autonome » pour n'importe quel autre type d'appareil d'enregistrement une fois que vous l'avez configurée à l'aide du logiciel Focusrite Control.

Ce mode d'emploi explique en détail l'interface pour vous aider à bien comprendre les caractéristiques de fonctionnement du produit. Nous vous recommandons, que vous soyez novice en enregistrement informatique ou plus expérimenté, de prendre le temps de lire la totalité de ce mode d'emploi afin de parfaitement connaître toutes les possibilités qu'offre la Clarett 8PreX.

IMPORTANT : en plus de ce mode d'emploi, vous aurez besoin du mode d'emploi du logiciel Focusrite Control que vous pouvez télécharger sur

<http://uk.focusrite.com/downloads>.

Il contient tous les détails concernant Focusrite Control, le logiciel qui a été conçu spécifiquement pour l'emploi avec la gamme d'interfaces Clarett de Focusrite.

Si aucun des modes d'emploi ne vous apporte les informations dont vous avez besoin, pensez à consulter <http://www.focusrite.com/answerbase>, qui contient une liste complète des réponses aux questions les plus fréquemment posées à l'assistance technique.

Configurations requises

IMPORTANT – Veuillez utiliser le lien suivant pour accéder à des informations actualisées sur la compatibilité des ordinateurs et systèmes d'exploitation

pour tous les produits Clarett :

www.focusrite.com/clarett/compatibility

Caractéristiques

L'interface matérielle Clarett 8PreX permet de brancher à un ordinateur des microphones, instruments de musique, appareils à signaux audio de niveau ligne et signaux audio numériques au travers du port Thunderbolt™ de cet ordinateur. Les signaux des entrées physiques peuvent être envoyés à votre logiciel d'enregistrement audio/station de travail audio numérique (STAN) ; de même, les sorties de la STAN peuvent être configurées pour être adressées aux sorties physiques de l'unité.

Les sources audio – micros, instruments etc. – peuvent être enregistrées dans votre STAN puis relues depuis celle-ci au travers d'un amplificateur et d'enceintes, d'enceintes amplifiées, d'un casque, d'une console de mixage ou de tout autre équipement audio analogique ou numérique que vous souhaitez utiliser. Bien que toutes les entrées et sorties de la Clarett 8PreX soient par défaut directement routées vers et depuis votre STAN pour l'enregistrement et la lecture, vous pouvez configurer le routage dans l'application Focusrite Control afin de répondre à vos besoins précis. Veuillez consulter le mode d'emploi de Focusrite Control pour plus d'informations sur le routage.

La Clarett 8PreX fournit simultanément 26 entrées et 28 sorties. En plus de fournir un interfaçage de haute qualité pour les signaux analogiques, la Clarett 8PreX gère également l'audio numérique multicanal au format ADAT optique – seize canaux à une fréquence d'échantillonnage de 44,1/48 kHz, huit à 88,2/96 kHz ou quatre à 176,4/192 kHz. Elle comprend également une entrée/sortie S/PDIF.

La Clarett 8PreX peut facilement se synchroniser avec d'autres appareils audio numériques dans votre studio, soit comme esclave d'un signal word clock externe, soit en servant elle-même de source d'horloge de référence (maître). Elle possède également des connecteurs DIN standard pour envoyer et recevoir des données MIDI.

Une caractéristique importante de tous les modèles de la gamme Clarett est le nouveau design du préamplificateur analogique. En plus de la meilleure dynamique de leur catégorie et de la possibilité de fournir tout le gain dont vous pouvez avoir besoin, le circuit intègre maintenant une nouvelle fonction remarquable nommée AIR. Sélectionnable individuellement sur chaque canal, AIR modifie subtilement la réponse en fréquence du préampli pour modéliser les caractéristiques d'impédance et de résonance des préamplis micro ISA classiques de Focusrite à base de transformateur. Si vous enregistrez avec des microphones de bonne qualité, vous remarquerez une clarté et une définition accrues dans l'importante plage des médiums, juste là où les voix et de nombreux instruments acoustiques en ont le plus besoin.

Le logiciel Focusrite Control qui l'accompagne est conçu pour ne requérir qu'une interaction minimale de la part de l'utilisateur, vous permettant de configurer simplement la Clarett 8PreX avec des routages de signal appropriés aux tâches d'enregistrement les plus courantes. Pour les situations plus complexes, il apporte des options de routage et d'écoute de contrôle (monitoring) complètes, ainsi que la possibilité de contrôler les réglages généraux de l'interface comme la fréquence d'échantillonnage et la synchronisation.

Toutes les entrées de la Clarett 8PreX sont directement dirigées vers votre STAN pour être enregistrées, mais Focusrite Control vous permet aussi de diriger ces signaux en interne vers les sorties de l'unité pour que, si vous en avez besoin, vous puissiez écouter les signaux audio avec une latence ultra-faible – avant même qu'ils n'arrivent à votre STAN.

Contenu de l'emballage

Avec votre Clarett 8PreX, vous devez avoir :

- Câble d'alimentation secteur à connecteur IEC
- Guide de prise en main, avec des codes pour accéder aux ressources en ligne suivantes :
 - Pilotes requis
 - 1 Go de sons et d'échantillons Loopmasters
 - Focusrite Control
 - Suite de plug-ins Focusrite Red 2/Red 3

POUR COMMENCER

IMPORTANT : veuillez bien à installer les pilotes de la Clarett 8PreX avant de brancher l'interface à votre ordinateur.

Installation des logiciels

Tous les logiciels requis par la Clarett 8PreX, ainsi que plusieurs suppléments performants et utiles, sont disponibles au téléchargement sur le site web Focusrite (www.focusrite.com/register). Les informations importantes fournies avec votre Clarett 8PreX contiennent les codes de validation que vous devrez saisir à l'adresse web ci-dessus. Cette procédure vous garantit les toutes dernières versions des logiciels.

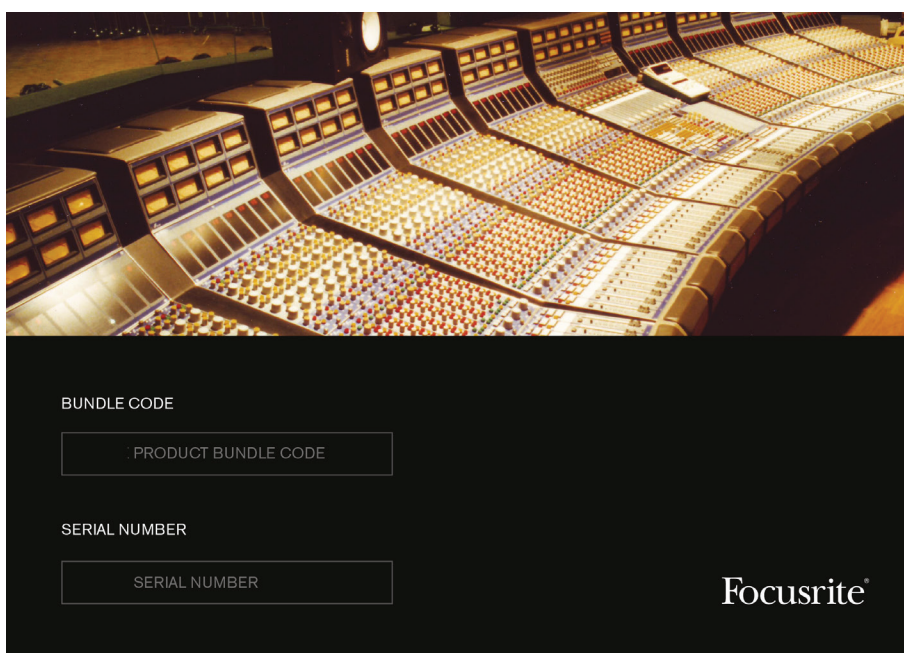

1. Au moyen de votre navigateur habituel, allez sur www.focusrite.com/register/.
2. Suivez les instructions à l'écran, en saisissant le code de votre ensemble (« Bundle Code ») dans le formulaire lorsque cela vous est demandé. Votre « Bundle Code » se trouve au dos du guide de prise en main fourni avec l'unité.
3. Saisissez le numéro de série de l'unité, que vous trouverez également au dos du guide de prise en main.
4. Vous pourrez alors accéder à la page « My Products » (mes produits), dans laquelle sont téléchargeables les logiciels complets auxquels votre enregistrement vous donne droit, avec leurs codes d'activation s'il y a lieu.
5. Téléchargez et installez Focusrite Control, qui contient les pilotes nécessaires à cette interface. Suivez toutes les instructions à l'écran.
6. Quand l'installation est terminée, il vous est demandé de faire redémarrer votre ordinateur.
7. Après redémarrage, reliez la Clarett 8PreX à votre ordinateur avec un câble Thunderbolt.
8. Si vous avez des difficultés de prise en main, veuillez regarder notre guide vidéo à l'adresse suivante : www.focusrite.com/get-started.

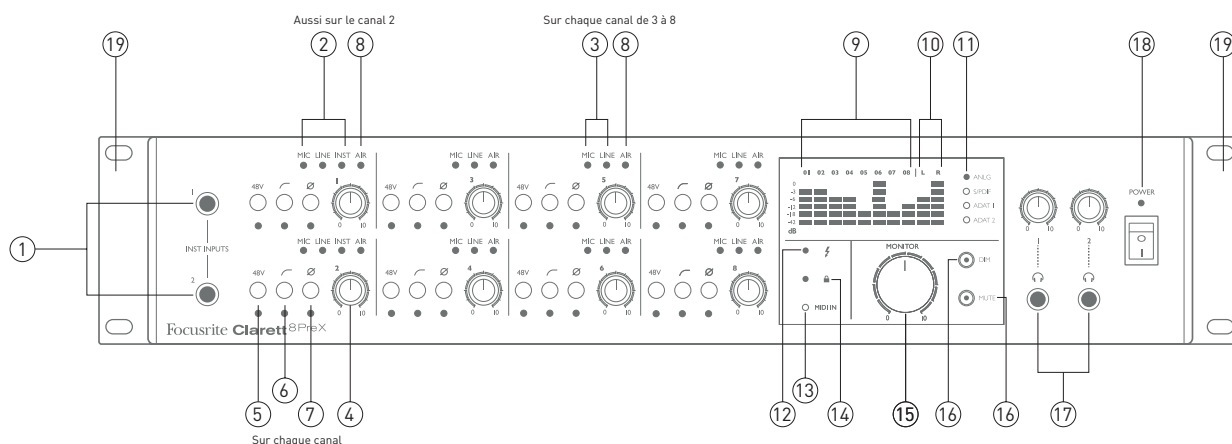

Description de l'interface

Face avant



La face avant comprend toutes les commandes de gain d'entrée et d'écoute de contrôle (Monitoring) ainsi que deux prises d'entrée jack pour instrument et deux prises pour casque.

1. **INST INPUTS** – 2 entrées haute impédance sur prise jack 6,35 mm 2 points (TS) pour les canaux 1 et 2 : branchez-y un instrument de musique (par exemple une guitare).
2. **MIC, LINE et INST** – deux jeux de trois LED rouges indiquant l'entrée actuellement sélectionnée pour les canaux 1 et 2. La sélection entre Mic, Line et Inst se fait dans Focusrite Control.
3. **MIC et LINE** – six paires de LED rouges indiquant l'entrée actuellement sélectionnée pour les canaux 3 à 8. La sélection entre Mic et Line se fait dans Focusrite Control.
4. Commandes de gain des entrées **1 à 8** – huit commandes rotatives : règlent le gain d'entrée pour les signaux des canaux 1 à 8.
5. **48V** – un commutateur par canal : active l'alimentation fantôme 48 V sur l'entrée micro XLR correspondante de la face arrière. Chaque commutateur est associé à une LED rouge témoignant de la mise en service de l'alimentation fantôme.
6. \curvearrowright Filtres passe-haut – un commutateur par canal : pour éliminer les basses fréquences indésirables. Le filtre est à -3 dB à 80 Hz avec une pente de 12 dB/octave. Chaque commutateur est associé à une LED rouge témoignant de la mise en service du filtre.
7. \emptyset Inversion de phase – un commutateur par canal. Chaque commutateur est associé à une LED rouge indiquant que la phase est inversée.
8. **AIR** – huit LED jaunes – une par canal : s'allument quand la fonction AIR est sélectionnée dans Focusrite Control. AIR modifie la réponse en fréquence de l'étage d'entrée pour modéliser les classiques préamplis micro ISA Focusrite à transformateur.
9. Indicateurs de niveau de signal d'entrée : huit bargraphs à LED, un par canal. Segments : s'allument pour -42, -18 et -12 dB FS (vert), -6 et -3 dB FS (jaune) et 0 dB FS (rouge). Les signaux d'entrée sont mesurés après le passage par les commandes de gain d'entrée, donc vous pouvez voir les véritables niveaux envoyés à la STAN.
10. Indicateurs de niveau de signal de sortie : deux bargraphs à LED affichant le niveau du signal aux sorties 1 et 2. Les graduations sont les mêmes que pour les indicateurs de niveau d'entrée. Les signaux de sortie sont mesurés avant passage par la commande de niveau d'écoute donc le volume que vous avez réglé n'intervient pas sur l'affichage de niveau.

11. **ANALOG, S/PDIF, ADAT 1** et **ADAT 2** – LED témoins de source des indicateurs de niveau d'entrée. Affichent la source de signal actuellement mesurée par les indicateurs de niveau d'entrée. La sélection de la source de mesure se fait dans Focusrite Control.
12.  (Thunderbolt activé) – LED verte qui s'allume quand l'unité a établi une connexion avec l'ordinateur auquel elle est branchée.
13. **MIDI** – LED verte qui s'allume quand des données MIDI sont reçues par le port d'entrée **MIDI IN** de la face arrière.
14.  – LED verte qui confirme la synchronisation d'horloge, que ce soit sur l'horloge interne de la Clarett 8PreX ou sur une entrée numérique externe.
15. **MONITOR** – commande de niveau général d'écoute de contrôle. Cette commande contrôlera normalement le niveau des sorties générales d'écoute de contrôle en face arrière, mais peut être configurée dans Focusrite Control pour régler le niveau de n'importe laquelle des dix sorties analogiques de l'unité.
16. **DIM** et **MUTE** – deux commutateurs contrôlant les sorties d'écoute de contrôle de la Clarett 8PreX ; DIM réduit les niveaux de sortie de 18 dB, tandis que **MUTE** coupe le son des sorties. Par défaut, ces commutateurs affectent les sorties d'écoute de contrôle principales (Monitor 1 et 2), mais elles affecteront également toute sortie analogique sélectionnée dans Focusrite Control pour être contrôlée par la commande Monitor de la face avant. Les commutateurs ont un éclairage interne (DIM : jaune, MUTE : rouge) indiquant la fonction sélectionnée.
17. Casques **1** et **2** – branchez un ou deux casques stéréo aux deux prises jack 6,35 mm 3 points (TRS) sous les commandes. Les sorties pour casque produisent toujours les mêmes signaux que ceux choisis dans Focusrite Control pour les sorties analogiques 7/8 et 9/10.
18. **POWER** – interrupteur et LED témoin d'alimentation électrique secteur (CA).
19. Équerres de montage de la Clarett 8PreX dans un rack d'équipement 19" standard.

Face arrière

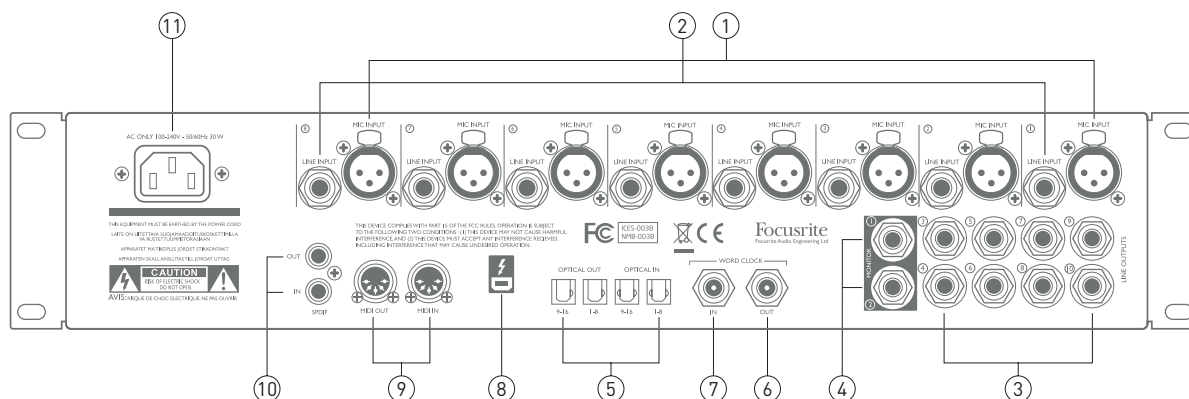

Les autres entrées et sorties de la Clarett 8PreX sont en face arrière.

1. **MIC INPUTS 1 à 8** – huit entrées micro symétriques sur prise XLR 3 broches ; connectez-y des microphones au moyen de câbles micro XLR standard.
2. **LINE INPUTS 1 à 8** – huit entrées ligne symétriques sur jack 6,35 mm. Faites-y entrer des signaux de niveau ligne ; des fiches jack 6,35 mm 3 points (TRS/symétriques) ou 2 points (TS/asymétriques) peuvent être employées pour les signaux de niveau ligne.
3. **LINE OUTPUTS 3 à 10** – huit sorties ligne analogiques symétriques sur jack 6,35 mm ; utilisez des fiches jack 3 points (TRS) pour une connexion symétrique ou 2 points (TS) pour une connexion asymétrique. Le choix des signaux disponibles à ces sorties se fait dans Focusrite Control pour typiquement envoyer le son à d'autres enceintes (de proximité, d'écoute à moyenne distance etc.) à des enceintes supplémentaires dans un système d'écoute multicanal ou à des processeurs d'effet externes.
4. **MONITOR 1 et 2** – deux sorties ligne analogiques symétriques sur jack 6,35 mm ; utilisez des fiches jack 3 points (TRS) pour une connexion symétrique ou 2 points (TS) pour une connexion asymétrique. Ce sont également les sorties ligne 1 et 2 du système, et elles seront généralement reliées aux enceintes principales G et D de votre système d'écoute. Toutefois, le routage des signaux vers les sorties peut être personnalisé dans Focusrite Control.
5. **OPTICAL IN et OUT** – quatre connecteurs TOSLINK (deux entrées et deux sorties), chacun véhiculant huit canaux (1 à 8 et 9 à 16) d'audio numérique au format ADAT à une fréquence d'échantillonnage de 44,1/48 kHz, quatre canaux à 88,2/96 kHz ou deux canaux à 176,4/192 kHz. Ce sont simplement des entrées et sorties supplémentaires, respectivement vers/depuis la Clarett 8PreX. Le connecteur **OPTICAL IN 1-8** peut également être configuré pour recevoir un signal S/PDIF à deux canaux venant d'une source externe à sortie S/PDIF optique ; de même, le connecteur **OPTICAL OUT 1-8** peut être configuré pour fournir au format optique le signal envoyé à la sortie S/PDIF OUT. Ces options se sélectionnent dans Focusrite Control.
6. **WORD CLOCK OUT** – connecteur BNC produisant le signal word clock de la Clarett 8PreX ; il peut servir à synchroniser d'autres appareils audio numériques faisant partie du système d'enregistrement. La source de synchronisation de l'horloge d'échantillonnage utilisée par la Clarett 8PreX se sélectionne dans Focusrite Control.
7. **WORD CLOCK IN** - connecteur BNC pour la réception d'un signal word clock externe. Utilisez cette entrée si vous avez une horloge de référence (maître) qui fournit la synchronisation à tous les appareils audio numériques de votre studio.

8.  – Connecteur Thunderbolt™ ; branchez la Clarett 8PreX à votre ordinateur au moyen d'un câble Thunderbolt™ adapté.
9. **MIDI IN** et **MIDI OUT** – prises DIN 5 broches standard pour brancher des appareils MIDI externes, permettant ainsi à votre ordinateur de recevoir/envoyer des données MIDI en échange avec ces appareils.
10. **SPDIF IN** et **OUT** – deux prises RCA (cinch/phono) pour l'entrée ou la sortie de signaux audio numériques au format S/PDIF à deux canaux. Comme pour toutes les autres entrées et sorties, le routage des signaux S/PDIF peut être personnalisé dans Focusrite Control.
11. Alimentation secteur – embase IEC standard. La Clarett 8PreX est équipée d'une alimentation « universelle » qui lui permet de fonctionner sur n'importe quelle tension secteur de 100 à 240 V, en 50 ou 60 Hz.

Branchement de votre Clarett 8PreX

IMPORTANT : avant de brancher la Clarett 8PreX à votre ordinateur, veuillez terminer l'installation des logiciels conformément aux instructions fournies en page 5. Cela garantira l'utilisation des bons pilotes par l'interface et évitera des comportements inattendus.

La Clarett 8PreX doit être branchée à une prise secteur au moyen du câble d'alimentation fourni. Branchez le connecteur IEC dans l'embase IEC de la face arrière et allumez l'unité avec l'interrupteur d'alimentation de la face avant.

La Clarett 8PreX possède un port Thunderbolt™ (en face arrière). Une fois l'installation des logiciels terminée, branchez simplement la Clarett 8PreX à votre ordinateur à l'aide d'un câble Thunderbolt™.

Configuration audio de l'ordinateur

Votre système d'exploitation devrait automatiquement sélectionner la Clarett 8PreX comme interface audio par défaut. Vous pouvez vérifier que cette sélection a été correctement faite, si vous le souhaitez. Vous trouverez plus de détails sur la façon de faire cela avec divers systèmes d'exploitation sur www.focusrite.com/get-started/clarett8PreX.

Configuration audio dans votre STAN (station de travail audio numérique)

Après avoir installé les pilotes et branché l'interface, vous pouvez commencer à utiliser la Clarett 8PreX avec la STAN de votre choix.

Veillez noter que votre STAN peut ne pas automatiquement sélectionner la Clarett 8PreX comme son périphérique d'entrée/sortie par défaut. Dans ce cas, vous devez manuellement sélectionner le pilote dans la page **Configuration audio*** de votre STAN et sélectionner le pilote **Focusrite Thunderbolt**. Veuillez vous reporter à la documentation de votre STAN (ou aux fichiers d'aide) si vous ne savez pas où sélectionner le pilote Core Audio.

* Nom générique – le nom des pages peut varier en fonction de la STAN.

Branchement de la Clarett 8PreX à des enceintes

Les sorties **MONITOR** sur jack 6,35 mm de la face arrière (sorties ligne 1 et 2) servent normalement à brancher des enceintes d'écoute de contrôle. Des moniteurs auto-amplifiés (aussi appelés moniteurs actifs) intègrent en interne des amplificateurs et peuvent donc être directement connectés. Les enceintes passives nécessitent un amplificateur stéréo séparé ; dans ce cas, les sorties de la face arrière doivent être branchées aux entrées de l'amplificateur.

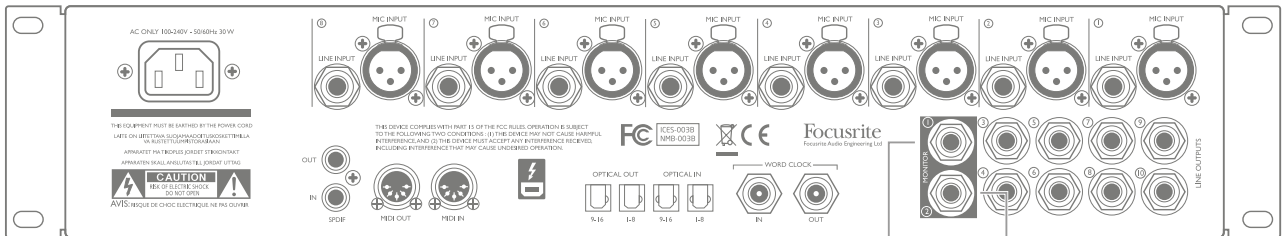

Branchement d'enceintes actives

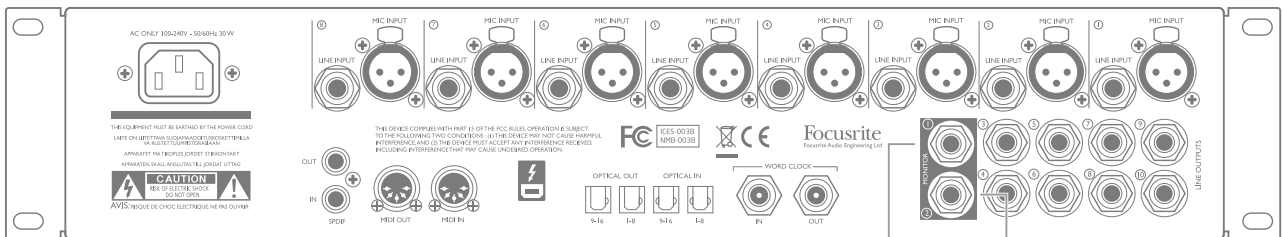
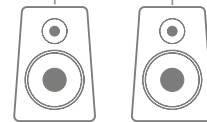

Branchement d'enceintes passives

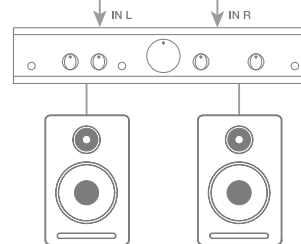

Toutes les prises de sortie ligne sont des connecteurs jack 6,35 mm 3 points (TRS) symétrisés électroniquement. Les amplificateurs grand public de type Hi-Fi et les petits moniteurs amplifiés ont des entrées asymétriques, que ce soit sur prises phono (cinch/RCA) ou sur prise mini-jack 3,5 mm 3 points, destinées au branchement direct d'un ordinateur. Dans les deux cas, utilisez le câble de liaison convenable avec des fiches jack à une extrémité.

Les amplificateurs de puissance professionnels ont généralement des entrées symétriques.

Lors du mixage, vous pouvez brancher plusieurs paires d'enceintes supplémentaires (écoute à mi-distance, écoute de proximité etc.) aux paires de sorties et utiliser Focusrite Control pour router votre mixage vers les différentes sorties comme vous le voulez afin de vérifier votre mixage sur différents types d'enceinte.

Exemples d'utilisation

La Clarett 8PreX est un excellent choix pour de nombreuses applications d'enregistrement et de monitoring. Certaines configurations typiques sont représentées dans les schémas ci-dessous.

1. Enregistrement d'un groupe

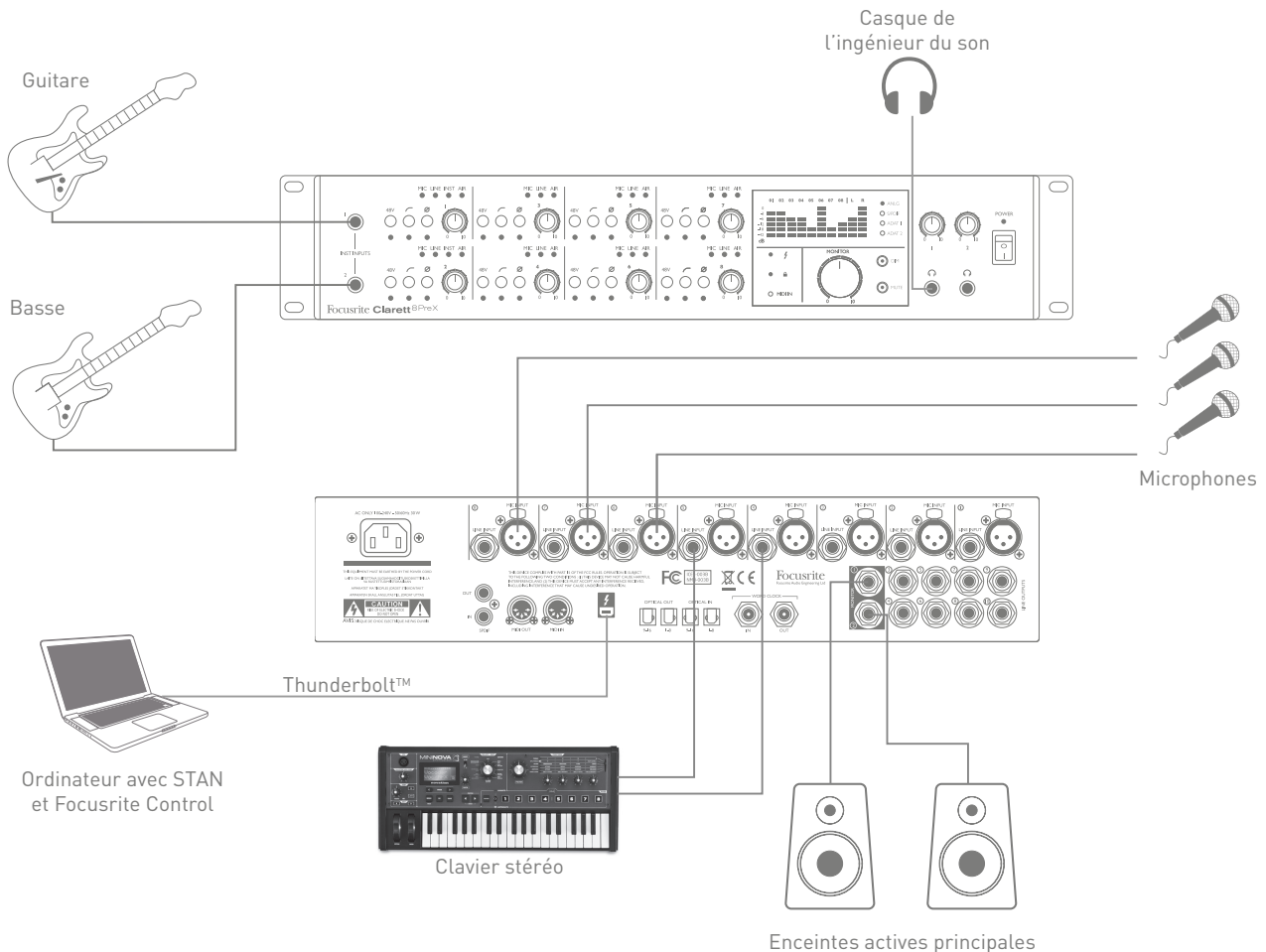

Cette configuration illustre une configuration typique d'enregistrement multipiste avec un logiciel STAN sur votre ordinateur.

Plusieurs sources – des microphones, des guitares et un clavier – sont représentées connectées aux entrées de la Clarett 8PreX. Notez que les guitares sont connectées aux canaux 1 et 2 puisque ceux-ci peuvent être configurés pour accepter directement des instruments. Assurez-vous que le mode INST est sélectionné pour ceux-ci dans Focusrite Control, et que les LED INST sont allumées. De même, le clavier stéréo est connecté aux entrées ligne des canaux 4 et 5 ; réglez ceux-ci sur LINE (ligne) dans le logiciel.

La connexion avec l'ordinateur sur lequel tourne le logiciel STAN se fait via un câble Thunderbolt™. Il véhiculera tous les signaux d'entrée et de sortie entre la STAN et la Clarett 8PreX. Une fois l'installation audio correctement configurée dans la STAN, chaque source d'entrée sera automatiquement routée vers sa propre piste de STAN pour enregistrement.

2. Studio de maquette

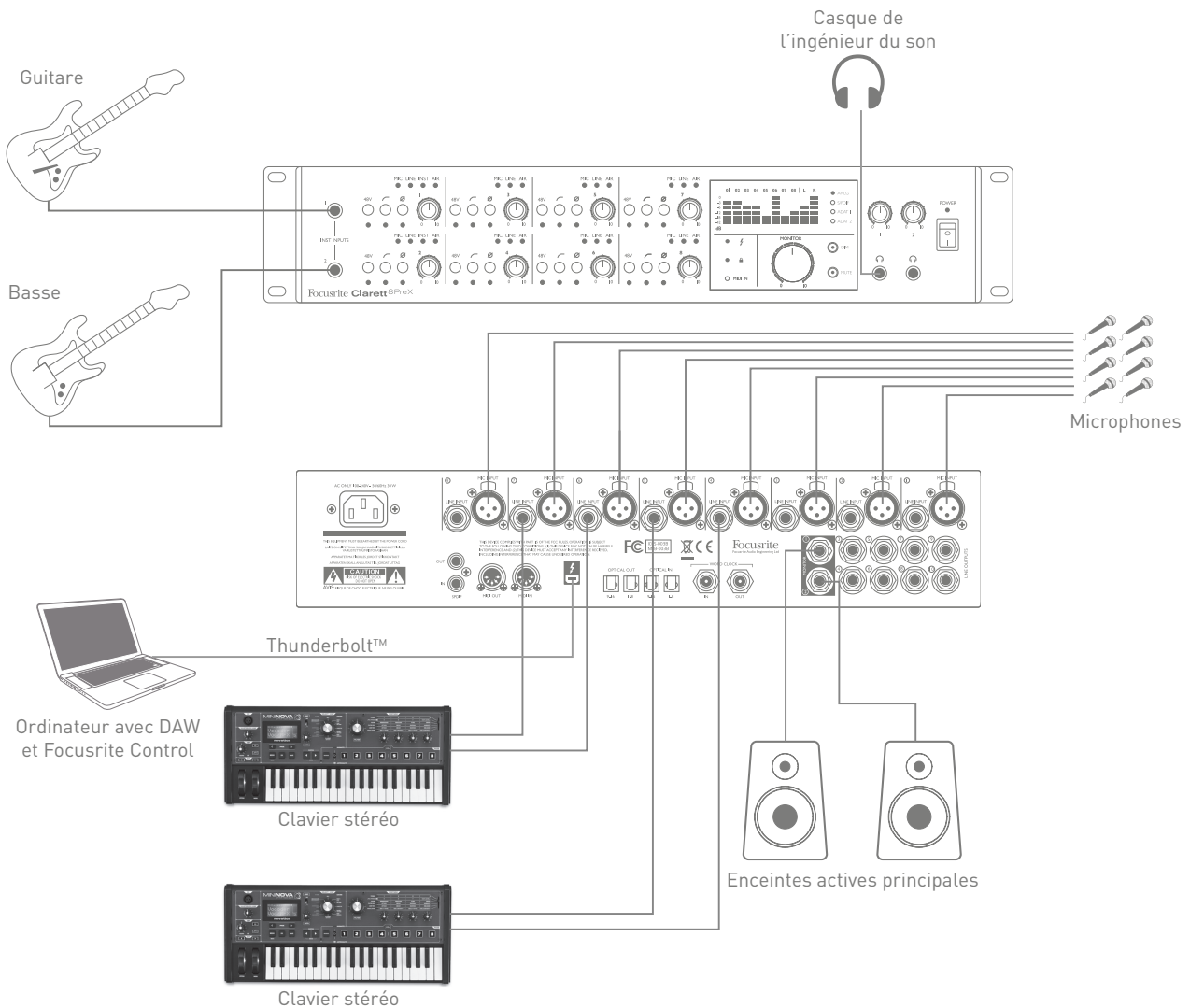

Un des avantages de la Clarett PreX 8 est le grand nombre d'entrées physiques qu'elle fournit. Dans un studio de maquette, celles-ci peuvent être associées de façon (plus ou moins) permanente à des sources sonores spécifiques, ce qui réduit ainsi le recâblage nécessaire pour passer d'un instrument à l'autre quand vous enregistrez les diverses pistes constituant un morceau.

Dans l'exemple ci-dessous, nous supposons que la guitare et la basse restent connectées aux canaux 1 et 2 au travers de leurs entrées INST, tandis que divers instruments électroniques peuvent être branchés aux entrées LINE (ligne) de tous les canaux. Les entrées MIC (micro) de tous les canaux seront généralement reliées à des prises d'entrée micro placées en différents endroits de l'espace d'enregistrement.

Si plusieurs instruments doivent être connectés en permanence de cette façon, une baie de connexion peut être intégrée à l'installation ; sinon, le nombre d'entrées peut être augmenté au moyen d'une unité OctoPre (voir l'exemple 3).

3. Utilisation des connexions optiques pour obtenir des entrées supplémentaires

En plus des huit entrées analogiques, la Clarett 8PreX a deux ports d'entrée ADAT (**OPTICAL IN**) qui peuvent chacun fournir huit entrées audio supplémentaires à une fréquence d'échantillonnage de 44,1/48 kHz, 4 à 88,2/96 kHz ou 2 à 176,4/192 kHz. Utiliser un ou deux préamplificateurs de microphone 8 canaux équipés de sorties ADAT – comme une paire d'OctoPre MkII de Focusrite – est une méthode à la fois simple et excellente pour étendre les possibilités d'entrée de la Clarett 8PreX.

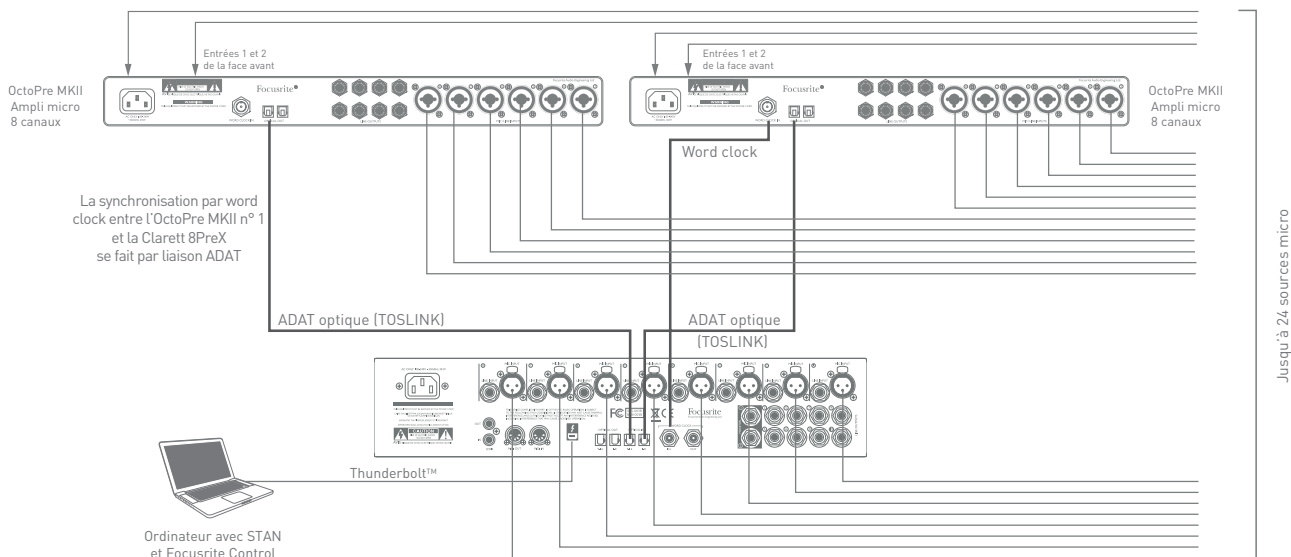

Dans l'exemple, les ports **OPTICAL OUT** des OctoPre MkII sont connectés aux ports **OPTICAL IN** de la Clarett 8PreX au moyen de deux câbles optiques TOSLINK. Bien que ce soit les entrées micro qui sont représentées dans le schéma, cela permet n'importe quelle combinaison pouvant atteindre 24 entrées micro ou ligne, dont certaines peuvent accepter des signaux de niveau instrument (INST).

Une synchronisation stable par word clock peut être obtenue en réglant un OctoPre MkII comme maître de la synchro et la source de synchro de la Clarett 8PreX sur ADAT. Le second OctoPre MkII peut alors être synchronisé en reliant son entrée **WORD CLOCK IN** à la sortie **WORD CLOCK OUT** de la Clarett 8PreX au moyen d'un câble BNC.

NOTE : quand vous branchez deux appareils numériques, quelle que soit la méthode, assurez-vous toujours qu'ils sont réglés pour utiliser la même fréquence d'échantillonnage.

Les entrées supplémentaires obtenues par l'emploi des ports optiques peuvent être routées au moyen de Focusrite Control exactement de la même façon que les autres entrées. Les entrées supplémentaires peuvent faire partie si nécessaire du mixage de retour casque de n'importe quel musicien.

4. Utilisation des connexions optiques pour obtenir des sorties supplémentaires

Les deux ports de sortie ADAT (**OPTICAL OUT**) de la Clarett 8PreX peuvent servir à alimenter des convertisseurs N/A séparés afin de fournir des sorties analogiques supplémentaires. L'Octopre MkII DYNAMIC de Focusrite est une unité 8 canaux bien adaptée à cela. Comme pour les entrées optiques, chaque sortie optique peut véhiculer 8 canaux audio à une fréquence d'échantillonnage de 44,1/48 kHz, quatre à 88,2/96 kHz ou deux à 176,4/192 kHz. C'est un excellent moyen de fournir plusieurs sorties analogiques à destination d'une console de mixage, ce qui peut être préférable pour effectuer un mixage complexe à partir d'un grand nombre de pistes de STAN.

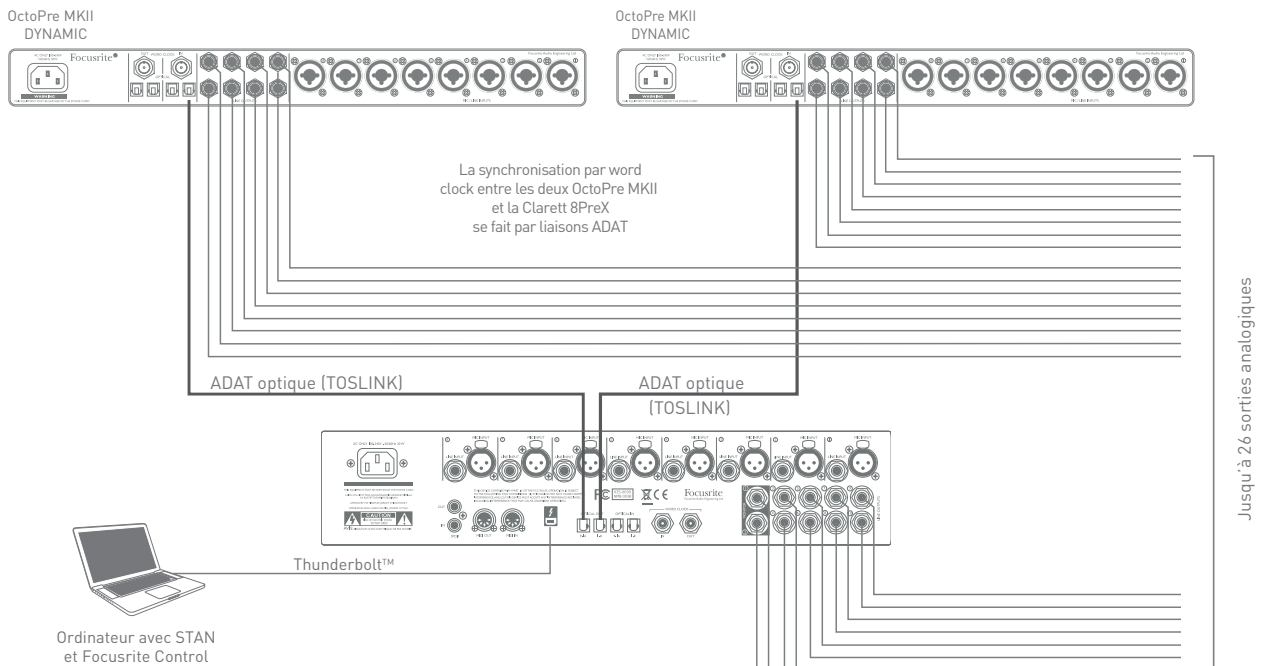

Dans l'exemple, les ports **OPTICAL IN 1-8** des deux OctoPre MkII sont connectés aux ports **OPTICAL OUT** de la Clarett 8PreX au moyen de deux câbles optiques TOSLINK. Les sorties supplémentaires ainsi obtenues peuvent être routées au moyen de Focusrite Control exactement de la même façon que les autres sorties.

Dans ce cas, la synchronisation s'obtient en réglant la source de synchro de la Clarett 8PreX sur INT (ce qui en fait donc le maître de la synchro) et en réglant la source de synchro des deux OctoPre MkII DYNAMIC sur ADAT. Cela signifie que toute la synchronisation se fait par les liaisons optiques et qu'aucun câble supplémentaire n'est nécessaire.

NOTE : quand vous branchez deux appareils numériques, quelle que soit la méthode, assurez-vous toujours qu'ils sont réglés pour utiliser la même fréquence d'échantillonnage.

FOCUSRITE CONTROL - PRÉSENTATION

Focusrite Control est le logiciel utilisé avec la Clarett 8PreX. Il vous permet de créer un mixage de retour personnalisé pour chaque musicien et également de choisir le routage de tous les signaux audio vers les sorties audio physiques. Tous les choix de fréquence d'échantillonnage et de source de synchronisation numérique se font dans Focusrite Control.

Note : Focusrite Control est un produit générique qui peut être utilisé avec d'autres interfaces de la gamme Clarett de Focusrite. Quand vous branchez une interface Clarett à votre ordinateur et lancez Focusrite Control, le modèle de l'interface est automatiquement détecté et le logiciel est configuré en fonction du nombre d'entrées et de sorties ainsi que des autres possibilités offertes par l'interface.

Focusrite Control a son propre mode d'emploi dédié qui contient des instructions de fonctionnement détaillées pour tous les aspects du logiciel. Celui-ci peut être téléchargé sur <http://www.focusrite.com/downloads>.

CARACTÉRISTIQUES TECHNIQUES DE LA CLARETT 8PreX

Performances

Configuration	
Entrées	26 : analogiques (8), S/PDIF (2), ADAT (16).
Sorties	28 : analogiques (10), S/PDIF (2), ADAT (16).
Mélangeur	Mélangeur à 30 entrées/sorties entièrement assignables
Performances numériques	
Fréquences d'échantillonnage prises en charge	44,1 kHz, 48 kHz, 88,2 kHz, 96 kHz, 176,4 kHz et 192 kHz
Entrées microphone	
Réponse en fréquence	20 Hz - 20 kHz +/-0,1 dB
Plage dynamique	118 dB (pondération A)
DHT+B	0,001 %
Bruit rapporté à l'entrée	-128 dB (pondération A)
Niveau d'entrée maximal	+18 dBu
Plage de gain	57 dB
Entrées ligne	
Réponse en fréquence	20 Hz - 20 kHz +/-0,1 dB
Plage dynamique	116 dB
DHT+B	0,005 %
Niveau d'entrée maximal	+26 dBu
Plage de gain	57 dB
Entrées pour instruments	
Réponse en fréquence	20 Hz - 20 kHz +/-0,1 dB
Plage dynamique	111 dB (pondération A)
DHT+B	0,001 %
Niveau d'entrée maximal	+14 dBu
Plage de gain	+57 dB
Sorties ligne et moniteurs	
Réponse en fréquence	20 Hz - 20 kHz +/-0,1 dB
Plage dynamique (sorties ligne)	119 dB
Plage dynamique (sorties moniteurs)	117 dB
DHT+B	0,0007 %
Niveau de sortie maximal (0 dB FS)	+18 dBu, symétrique

Sorties casque	
Plage dynamique	112 dB
DHT+B	0,0008 %
Niveau de sortie maximal	+16 dBu

Caractéristiques physiques et électriques

Entrées analogiques 1 et 2	
Connecteurs	Micro : XLR Ligne : jack 6,35 mm 3 points (TRS) en face arrière Instrument : jack 6,35 mm 3 points (TRS) en face avant
Sélection micro/ligne/instrument (Mic/Line/Inst)	Au moyen de Focusrite Control
Alimentation fantôme	+48 V, commutable indépendamment par canal
Entrées analogiques 3 à 8	
Connecteurs	Micro : XLR Ligne : jack 6,35 mm 3 points (TRS) en face arrière
Sélection micro/ligne	Au moyen de Focusrite Control
Alimentation fantôme	+48 V, commutable indépendamment par canal
Sorties analogiques	
Sorties générales	10 jacks 6,35 mm 3 points (TRS) symétriques (en face arrière)
Sorties casque stéréo	2 jacks 6,35 mm 3 points (TRS) en face avant
Commande de niveau général de sortie d'écoute (Monitor)	En face avant
Commandes de niveau casque	
Autres entrées/sorties	
Entrée/sortie ADAT	4 connecteurs optiques TOSLINK : 16 canaux à 44,1/48 kHz 8 canaux à 88,2/96 kHz 4 canaux à 176,2/192 kHz
Entrée/sortie S/PDIF	2 connecteurs phono (cinch/RCA) ; peuvent être réassignés par le logiciel aux ports ADAT
Sortie word clock	Connecteur BNC
Connecteur de données (pour ordinateur)	1 connecteur Thunderbolt
Entrée/sortie MIDI	2 prises DIN 5 broches
Poids et dimensions	
L x H x P	482,5 mm x 88 mm x 288 mm
Poids	5,25 kg

GUIDE DE DÉPANNAGE

Pour toutes les recherches de solution en cas de problème, veuillez visiter la base de connaissances Focusrite à l'adresse www.focusrite.com/answerbase où vous trouverez des articles couvrant de nombreux exemples de dépannage.

COPYRIGHT ET MENTIONS LÉGALES

Focusrite est une marque déposée et Clarett 8PreX est une marque commerciale de Focusrite Audio Engineering Limited.

Tous les autres noms commerciaux et marques commerciales sont la propriété de leurs détenteurs respectifs.

2015 © Focusrite Audio Engineering Limited. Tous droits réservés.